

## HB-S 280 Horizontális Félautomata (Műszaki adatok)

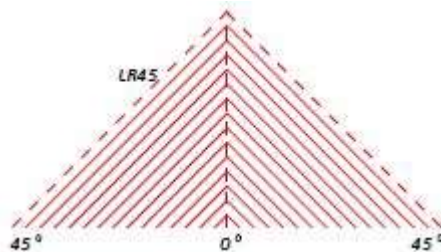

HB-S 280									
Cutting Capacities	+/- 90°	○	Round	Vágási kapacitás	+/- 90°	○	Kör	mm	<b>280</b>
		□	Square			□	Négyzet	mm	<b>260</b>
		▭	Rectangle			▭	Téglány	mm	<b>200x340</b>
	+/- 60°	○	Round		+/- 60°	○	Kör	mm	<b>220</b>
		□	Square			□	Négyzet	mm	<b>200</b>
		▭	Rectangle			▭	Téglány	mm	<b>160x280</b>
	+/- 45°	○	Round		+/- 45°	○	Kör	mm	<b>130</b>
		□	Square			□	Négyzet	mm	<b>120</b>
		▭	Rectangle			▭	Téglány	mm	<b>100x210</b>
	+/- 30°	○	Round		+/- 30°	○	Kör	mm	-
		□	Square			□	Négyzet	mm	-
		▭	Rectangle			▭	Téglány	mm	-
Motors	Main Motor			Motork	Fő motor			kW	<b>1.5</b>
	Hydraulic Pump Motor				Hidraulikus szivattyú			kW	<b>0.37</b>
	Material Rolling Motor				Anyagadagoló motor			kW	-
	Cooling Motor				Hűtőmotor			kW	<b>0.09</b>
Dims.	Length (L)			Méretek	Hossz (L)			mm	<b>1940</b>
	Width (W)				Szélesség (W)			mm	<b>1000</b>
	Height (H)				Magasság (H)			Mm	<b>1050</b>
	Cutting Speed				Vágási sebesség			m/perc	<b>20 ~ 80 Inverter</b>
	Working Height				Aszaltalmagasság			mm	<b>620</b>
	Weight				Tömeg			Kg	<b>470</b>

## HB-S 280 Horizontális Félautomata Kézi forgóasztalos (Műszaki adatok)

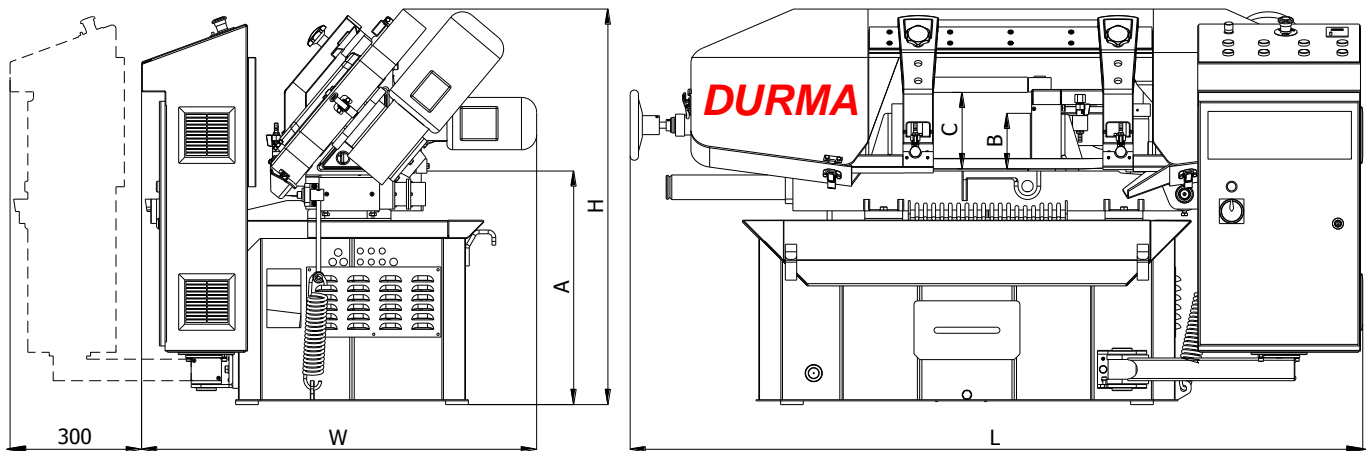
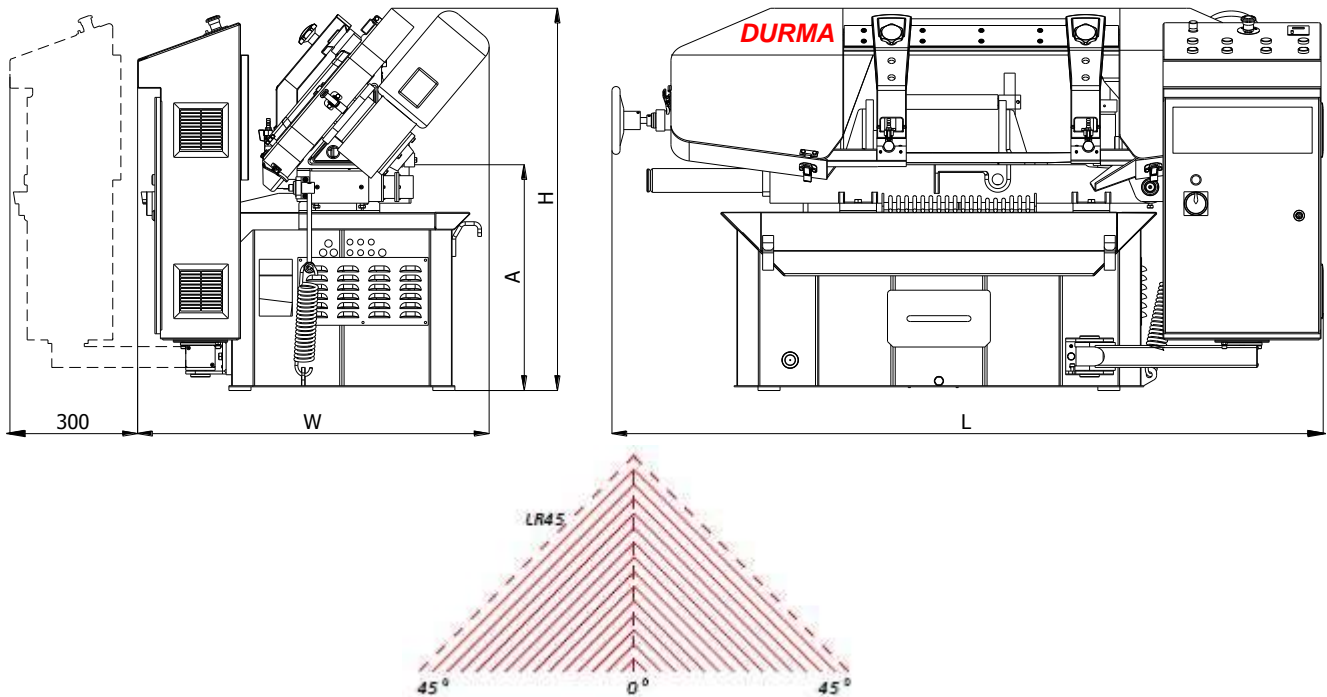

HB-S 280 (Kétoldali szögbevágó forgósámollyal)											
Cutting Capacities	+/- 90°		Round	Vágási kapacitás	+/- 90°		Kör	mm	280		
			Square				Négyzet	mm	260		
			Rectangle				Téglány	mm	200x340		
	+/- 60°		Round		+/- 60°		Kör	mm	L 220	R 240	
			Square				Négyzet	mm	200	180	
			Rectangle				Téglány	mm	160x280	180x300	
	+/- 45°		Round		+/- 45°		Kör	Mm	130	220	
			Square				Négyzet	mm	120	160	
			Rectangle				Téglány	mm	100x210	160x240	
	+/- 30°		Round		+/- 30°		Kör	mm	-		
			Square				Négyzet	mm	-		
			Rectangle				Téglány	mm	-		
Motors	Main Motor			Motorok	Fő motor		kW	1.5			
	Hydraulic Pump Motor				Hidraulikus szivattyú		kW	0.37			
	Material Rolling Motor				Anyagadagoló motor		kW	-			
	Cooling Motor				Hűtőmotor		kW	0.09			
Dims.	Length (L)		Méretek	Hossz (L)		mm	1940				
	Width (W)			Szélesség (W)		mm	1100				
	Height (H)			Magsság (H)		Mm	1140				
	Cutting Speed			Vágási sebesség		m/perc	20 ~ 80 Inverter				
	Working Height			Asztalmagasság		mm	710				
	Weight			Tömeg		Kg	700				

## HB-S 330 Horizontális félautomata szalagfűrész (Műszaki adatok)

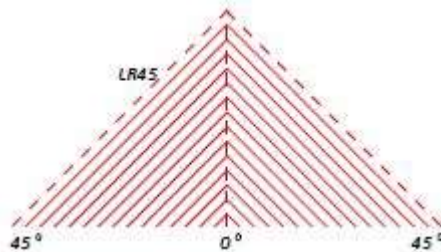
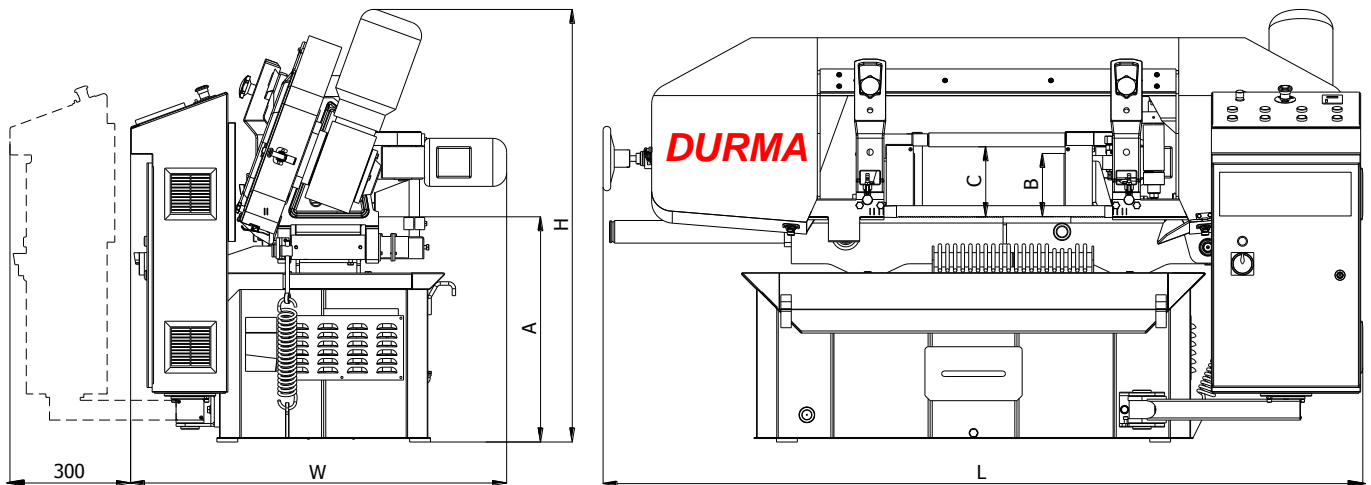

HB-S 330									
Cutting Capacities	+/- 90°	○	Round	Vágási kapacitás	+/- 90°	○	Kör	mm	<b>330</b>
		□	Square			□	Négyzet	mm	<b>240</b>
		▭	Rectangle			▭	Téglány	mm	<b>240x500</b>
	+/- 60°	○	Round		+/- 60°	○	Kör	mm	<b>300</b>
		□	Square			□	Négyzet	mm	<b>230</b>
		▭	Rectangle			▭	Téglány	mm	<b>230x360</b>
	+/- 45°	○	Round		+/- 45°	○	Kör	mm	<b>260</b>
		□	Square			□	Négyzet	mm	<b>200</b>
		▭	Rectangle			▭	Téglány	mm	<b>200x280</b>
	+/- 30°	○	Round		+/- 30°	○	Kör	mm	-
		□	Square			□	Négyzet	mm	-
		▭	Rectangle			▭	Téglány	mm	-
Motors	Main Motor			Motork	Fő motor		kW	<b>2.2</b>	
	Hydraulic Pump Motor				Hidraulikus szivattyú		kW	<b>0.37</b>	
	Cooling Motor				Hűtő motor		kW	<b>0.09</b>	
	Length (L)				Hossz (L)		mm	<b>2150</b>	
Dims.	Width (W)			Szélesség (W)		mm	<b>1000</b>		
	Height (H)			Magasság (H)		Mm	<b>1250</b>		
	Cutting Speed			Vágási sebesség		m/perc	<b>20 ~ 80 Inverter</b>		
	Working Height			Asztalmagasság		mm	<b>650</b>		
	Weight			Tömeg		Kg	<b>700</b>		

## HB-S 330 Horizontális Félautomata Kézi forgóasztalos (Műszaki adatok)

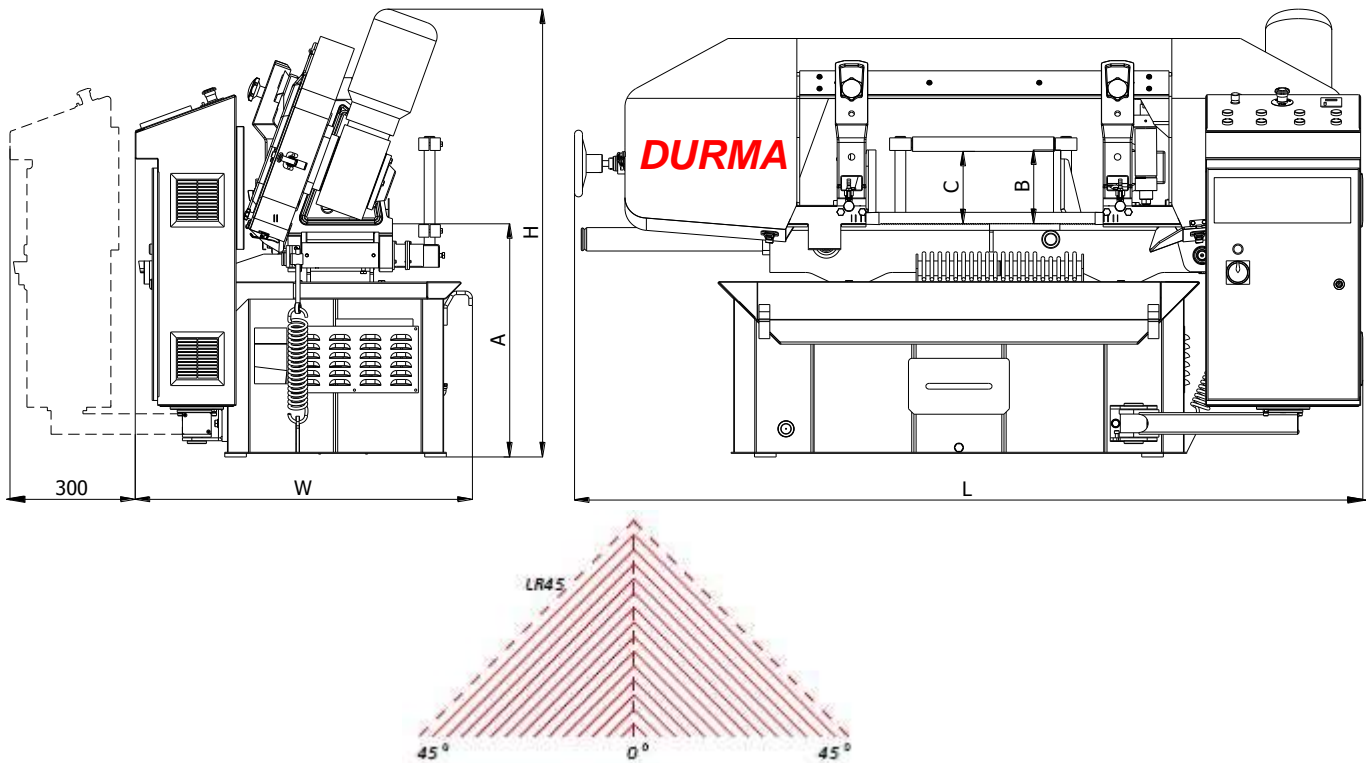

**HB-S 330 (Kétoldali szögbevágó forgószámollyal)**

<b>Cutting Capacities</b>	+/- 90°		Round	<b>Vágási kapacitás</b>	+/- 90°		Kör	mm	<b>330</b>	
			Square				Négyzet	mm	<b>240</b>	
			Rectangle				Téglány	mm	<b>240x500</b>	
	+/- 60°		Round		+/- 60°		Kör	mm	<b>R 330</b>	<b>L 300</b>
			Square				Négyzet	mm	<b>200</b>	<b>230</b>
			Rectangle				Téglány	mm	<b>320x380</b>	<b>230x360</b>
	+/- 45°		Round		+/- 45°		Kör	mm	<b>280</b>	<b>260</b>
			Square				Négyzet	mm	<b>260</b>	<b>200</b>
			Rectangle				Téglány	mm	<b>230x330</b>	<b>200x280</b>
	+/- 30°		Round		30°		Kör	mm	-	-
			Square				Négyzet	mm	-	-
			Rectangle				Téglány	mm	-	-
<b>Motors</b>	Main Motor			<b>Motorok</b>	Fő motor			kW	<b>2.2</b>	
	Hydraulic Pump Motor				Hidraulikus szivattyú			kW	<b>0.37</b>	
	Material Rolling Motor				Anyag adagoló motor			kW	-	
	Cooling Motor				Hűtő motor			kW	<b>0.09</b>	
<b>Dims.</b>	Length (L)			<b>Méreték</b>	Hossz (L)			mm	<b>2150</b>	
	Width (W)				Szélesség (W)			mm	<b>1100</b>	
	Height (H)				Magaság (H)			Mm	<b>1340</b>	
	Cutting Speed				Vágási sebesség			m/perc	<b>20 ~ 80 Inverter</b>	
	Working Height				Asztalmagasság			mm	<b>740</b>	
	Weight				Tömeg			Kg	<b>940</b>	